

# Manual de Usuário

## Resumido

Setembro/2018 - Rev. 2

Todos os modelos

Baixe o Manual de Usuário completo através do link:

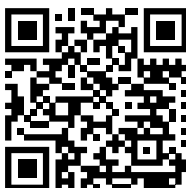

[www.circuitec.com.br/produtos/pontoallg3](http://www.circuitec.com.br/produtos/pontoallg3)



*Prezado Cliente,*

*Parabéns! Você adquiriu um produto com qualidade e garantia CIRCUITEC.*

*O PontoAll G3 é um Registrador Eletrônico de Ponto (REP) fabricado pela CIRCUITEC, um equipamento de automação utilizado exclusivamente para o registro de jornada de trabalho, com capacidade de emitir documentos fiscais e realizar controles de natureza fiscal, referentes à entrada e saída de empregados nos locais de trabalho. Homologado de acordo com as portarias 1.510/09 do Ministério de Trabalho e Emprego (MTE) e 595/13 do Instituto Nacional de Metrologia, Qualidade e Tecnologia (INMETRO).*

*Totalmente integrado com o nosso software, Sistema de Gerenciamento de Ponto (SGP), para tratamento de ponto dos colaboradores e gerenciamento dos cadastros, através de uma rede local ou internet.*

*Este manual é uma versão resumida do Manual de Usuário disponível em nosso site, através do link: [www.circuitec.com.br/produtos/pontoallg3](http://www.circuitec.com.br/produtos/pontoallg3). Contém as principais instruções para instalação, configuração e uso do equipamento. As imagens contidas neste manual são meramente ilustrativas e as informações apresentadas estão sujeitas a mudanças sem aviso prévio.*

*Agradecemos pela confiança nos produtos CIRCUITEC.*

# 1. Conheça o PontoAll G3

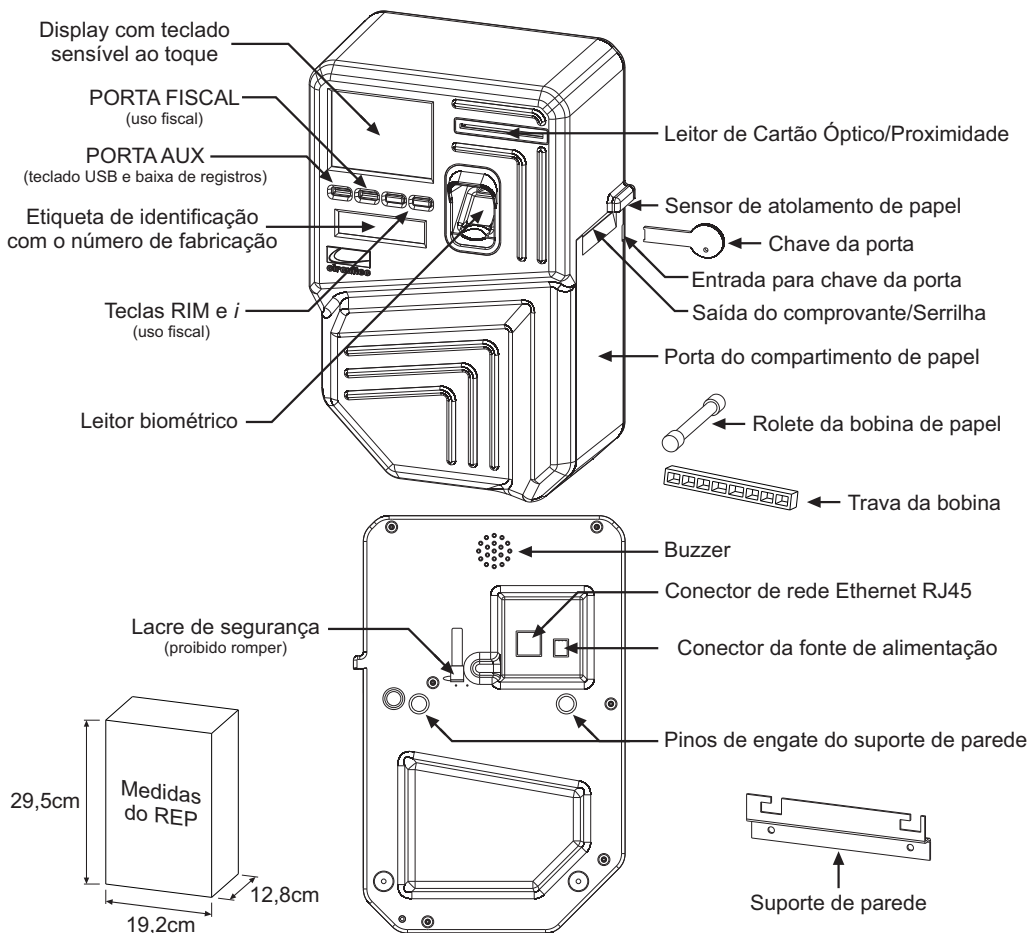

## Especificação Técnica

**Fonte de alimentação:** 12VDC/5A ou 3A (serrilha)  
P4 centro positivo

**Potência média:** 12W

**Temperatura:** 0°C à 50°C

**Umidade relativa do ar:** 10% à 80%

**Bobina de papel térmico:** 300 metros / 57mm

**Ethernet:** IEEE 802.3u, 10/100Mbit, IPv4

**Wifi\*:** IEEE 802.11 a,b,g, IPv4  
WPA-PSK, WPA2-PSK, aberto

**USB:** Host 2.0, FAT16/32  
Keyboard ABNT2 (porta aux)

**Display:** 3.5" (320x240) touchscreen

**Leitor Biométrico\*:** 500 dpi

**Leitor Proximidade\*:** 125KHz ou Mifare 13,5MHz

**Leitor Óptico\*:** 7 bits

**Impressora:** 50 km, 70mm/s

**Registros:** 14,2 milhões

**Funcionários:** 15.000

**Usuários:** 10

**Senhas:** 15.000 (1 por funcionário)  
2 à 6 dígitos

**Cartão Óptico\*:** 127 (1 por funcionário)

**Cartão de Proximidade\*:** 15.000 (1 por funcionário)

**Digitais\*:** 3.000 (até 10 por funcionário)

**Comprovantes:** 4.500 (corte automático)  
4.000 (corte manual)

\*De acordo com o modelo do PontoAll G3.

## 2. Instalando o PontoAll G3

### 2.1 Escolha um local adequado para fixar o PontoAll G3

Não instale o equipamento em ambientes externos ou em áreas expostas a intempéris.

Faça a instalação com o equipamento desligado. Recomenda-se que seja instalado entre 1 e 1,6 metros de altura do chão (recomendado 1,2 metros), com área livre de 30 cm ao redor do equipamento.

Instale próximo a um ponto de rede elétrica 110 ou 220 VAC (50Hz/60Hz). O PontoAll G3 é alimentado com 12 Volts e acompanha uma fonte de alimentação bivolt automática.

O PontoAll G3 possui rede Ethernet para comunicação com o software de gerenciamento de ponto. Lembre-se que deve haver um ponto de rede próximo ao equipamento caso utilize este recurso.

Para os modelos com interface Wifi verifique a intensidade do sinal no local pretendido para a instalação. Utilize o próprio equipamento para verificar o sinal, consulte o item 8.4. Ligue o REP e efetue um *scan* das redes Wifi, observe as barras que indicam a intensidade do sinal para escolher o melhor local.

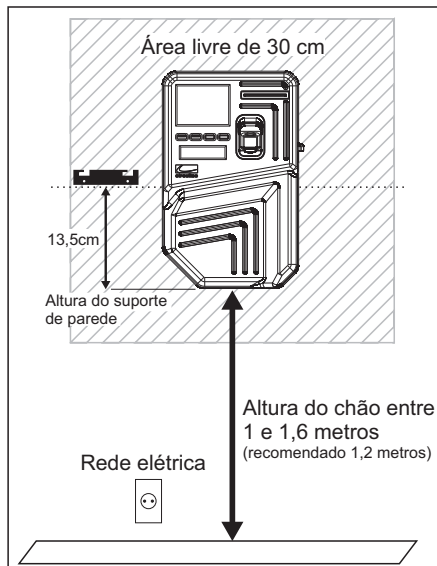

### 2.2 Fixe o suporte de parede

Acompanha ao produto um kit de fixação com suporte de parede, parafusos e bucha.

Use o suporte de parede como gabarito para marcar os furos na parede. Utilize um nível para que o suporte fique reto.

Faça os furos com uma broca de 5mm, coloque as buchas e parafuse o suporte na parede.

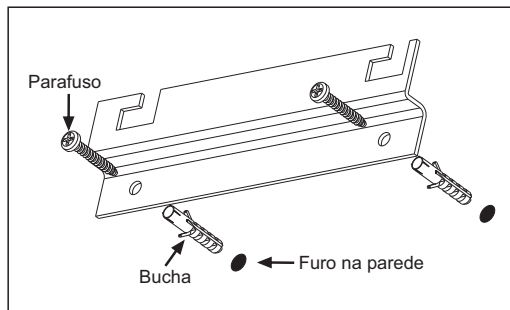

### 2.3 Conecte os cabos

Antes de encaixar o PontoAll G3 no suporte conecte os cabos de alimentação e rede, atrás do equipamento.

### 2.4 Encaixe o PontoAll G3 no suporte

Encaixe o PontoAll G3 no suporte através dos pinos de engate, localizados na parte traseira do equipamento.

Para encaixar posicione o PontoAll G3 sobre o suporte, alinhando os pinos de engate com o recorte no suporte. Faça os movimentos para baixo ↓ e para a esquerda ←.

### 2.5 Ligue o PontoAll G3

Ligue a fonte de alimentação à rede elétrica.

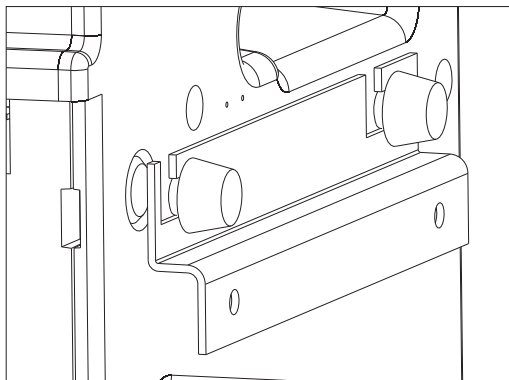

### 3. Troca de Papel

Insira a chave e empurre até abrir a porta do compartimento de papel.

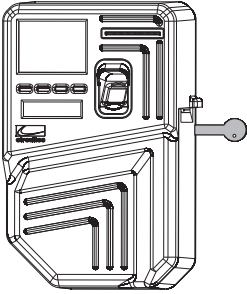

1

Retire a trava da bobina e o rolete.

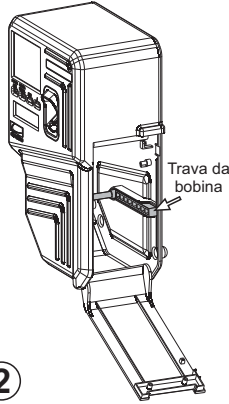

2

Coloque o rolete na bobina de papel.

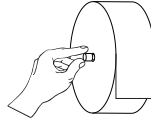

3

Coloque a bobina com rolete dentro do compartimento através do guia do rolete, depois coloque a trava da bobina.

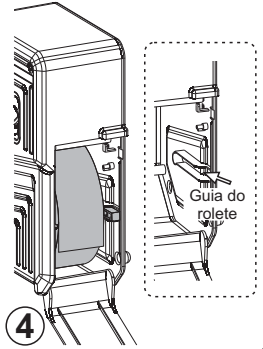

4

Feche a porta com papel sobre ela.

Após o corte automático retire o papel.

Modelo com corte automático "Guilhotina"

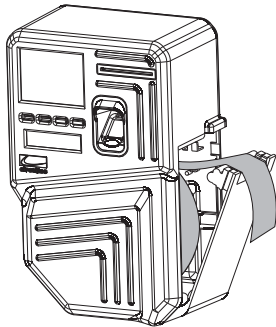

5

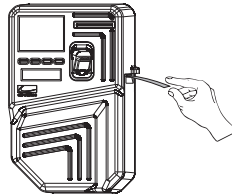

6

A troca efetuada com o equipamento ligado permite definir o tamanho da bobina, para que seja estimado a quantidade de papel disponível para impressão.

Após fechar a porta será exibida uma tela para configuração da bobina:

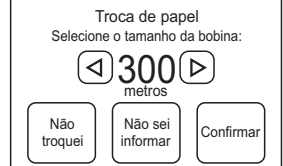

**Bobina nova:**

Selecione o tamanho através das setas e toque em "Confirmar".

**Não sei o tamanho da bobina:**

Toque em "Não sei informar" para que seja desconsiderada a informação de bobina disponível.

**Ajuste de papel:**

Quando a porta for aberta apenas para ajustar o papel e não a troca da bobina, toque em "Não troquei" para que a informação de bobina disponível não mude.

Obs.: O tamanho da bobina não influencia sobre o funcionamento do equipamento, serve apenas como status para saber quando o papel estiver acabando.

7

Coloque o papel embaixo do rolete da impressora para o puxamento automático.

Feche a porta com o papel para fora e puxe o papel para baixo junto a serrilha.

Modelo com corte manual "Serrilha"

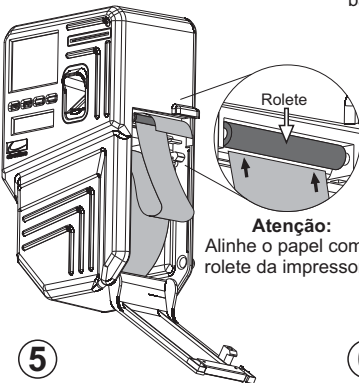

5

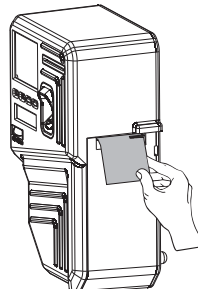

6

# 4. Menu de Cadastros

## 4.1 Acesso ao Menu

A tela do PontoAll G3 é sensível ao toque e permite acessar o menu através do toque sobre a palavra MENU, na barra inferior da tela.

Também é possível acessar o menu teclando ENTER através de um teclado USB padrão ABNT2, conectado a porta USB identificada como "PORTA AUX".

O acesso ao MENU é protegido com senha, sendo no primeiro acesso solicitado o cadastro de um usuário administrador do equipamento. Informe nome, senha e CPF válido para cadastrá-lo.

Nos próximos acessos ao menu será solicitado a autenticação de usuário.

Caso o usuário esqueça a senha, através do link "Esqueci minha senha!" na tela de login é possível digitar a Senha do Dia para atualizar o cadastro. Entre em contato com o suporte e solicite a senha.

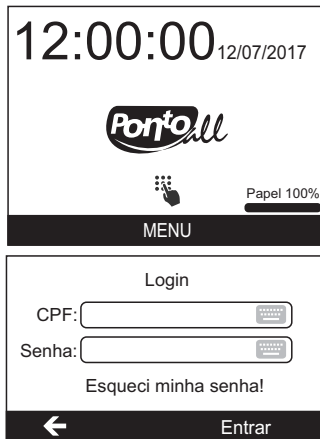

## 4.2 Navegando no menu

Enquanto não houver empregador cadastrado não será permitido cadastrar funcionários, ajustar data e hora e baixar registros de ponto.

Toque sobre os ícones para abrir os submenus ou executar ações. A barra inferior possui alguns atalhos e as telas com mais de uma página permitem alternar entre elas através das setas laterais.

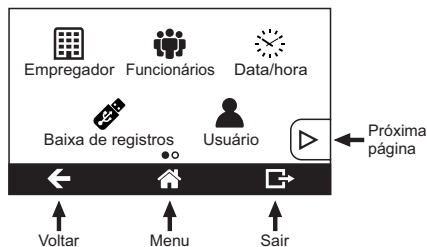

Com o teclado USB conectado utilize as setas para navegar, ENTER para abrir/confirmar e ESC para voltar/cancelar.



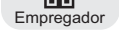

## 4.3 Cadastro de Empregador

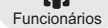
Para cadastrar um empregador toque sobre o ícone  no menu, informe os dados solicitados e toque em "Salvar alterações".

## 4.4 Cadastro de Funcionário

Para cadastrar um novo funcionário toque sobre o ícone do menu:  → , informe os dados do empregador e toque em "Cadastrar". Após o cadastro você será redirecionado para o cadastro de funcionário e meios de identificação.

Para abrir o cadastro de um funcionário já cadastrado, selecione-o na lista:  → 

Uma vez aberto o cadastro é possível editar o nome do funcionário através do ícone , excluir o cadastro através do ícone  e gerenciar os meios de identificação **de acordo com o seu modelo de PontoAll G3**.

Toque sobre o ícone do meio de identificação desejado para cadastrar ou excluir o meio. Um círculo verde sobre o ícone indica que o meio está cadastrado.



#### 4.4.1 Cadastro de Senha

 Senha  
Toque sobre o ícone e informe uma senha de 2 a 6 dígitos que não está em uso por outro funcionário e confirme a operação.  
Para excluir a senha toque sobre o mesmo ícone.

#### 4.4.2 Cadastro de Cartão Óptico

(Somente em modelos com leitor óptico)

 Cartão óptico  
Toque sobre o ícone, insira um cartão óptico no leitor até o fim (conforme figura ao lado). O cartão possui lado, sendo os furos para dentro do leitor e o número do cartão para cima.  
Para excluir o cartão toque sobre o mesmo ícone.

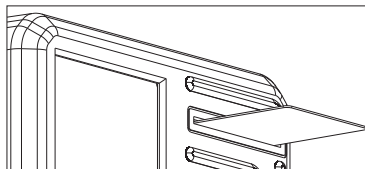

#### 4.4.3 Cadastro de Cartão de Proximidade

(Somente em modelos com leitor de cartão de proximidade)

 Cartão de proximidade  
Toque sobre o ícone e aproxime o cartão sobre o leitor (conforme figura ao lado).  
Para excluir toque o ícone novamente.

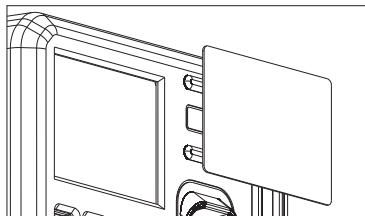

#### 4.4.4 Cadastro Biométrico

(Somente em modelos com leitor biométrico)

 Biometria  
Toque sobre o ícone para abrir o cadastro biométrico de digitais.

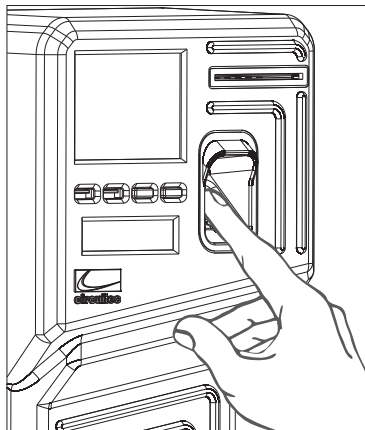
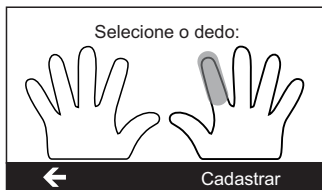

Selecione um dedo, toque em “Cadastrar” e coloque o dedo sobre o leitor biométrico (conforme figura ao lado). O equipamento irá solicitar mais de uma leitura da mesma digital para concluir o cadastro, retire e coloque o mesmo dedo sobre o leitor conforme for solicitado.



Para excluir selecione um dedo que possui digital cadastrada (dedo com um círculo preto) e toque em “Excluir”.



## 4.5 Cadastro de Usuário

Para cadastrar um novo usuário toque sobre o ícone do menu:  →  , informe os dados solicitados e toque em “Cadastrar”.

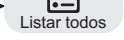
Para abrir o cadastro de um usuário, selecione-o na lista:  →  , toque em “Salvar” após editar ou em “Excluir” para remover o usuário.

## 5. Baixa de Registros pelo pen-drive

Accesse o menu:  → 

Selecione a data de início e fim dos registros de ponto, toque em “Baixar” e coloque um pen-drive na porta USB “PORTA AUX”.

Aguarde o término da baixa para retirar o pen-drive.

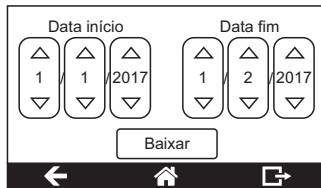

Esta tela permite selecionar a data de início e fim dos registros. Possui dois grupos de controles deslizantes: "Data início" e "Data fim". Cada grupo contém três controles deslizantes para dia, mês e ano. No exemplo, a data de início é 1/1/2017 e a data de fim é 2/2/2017. Um botão "Baixar" está localizado abaixo dos controles deslizantes. Na base da tela, há uma barra de navegação com ícones de voltar, home e avançar.

## 6. Data e Hora

### 6.1 Ajuste de data e hora

Accesse o menu:  →  → 

Informe a data/hora e toque em “Ajustar”.

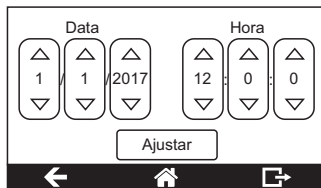

Esta tela permite ajustar a data e a hora. Possui dois grupos de controles deslizantes: "Data" e "Hora". Cada grupo contém três controles deslizantes para dia, mês e ano (para a hora, são horas, minutos e segundos). No exemplo, a data é 1/1/2017 e a hora é 12:00. Um botão "Ajustar" está localizado abaixo dos controles deslizantes. Na base da tela, há uma barra de navegação com ícones de voltar, home e avançar.

### 6.2 Ajuste automático de horário de verão

Accesse o menu:  →  → 

Para agendar o ajuste automático informe as datas de início e fim e toque em “Agendar”. As datas identificam o Domingo no início e fim do horário de verão.

Quando houver agendamento será exibido na tela a palavra “Ligado”, caso contrário, será exibido “Desligado”.

Para cancelar o agendamento toque em “Cancelar agendamento”.

Quando houver agendamento e o equipamento estiver em horário de verão, será exibida no submenu Data/Hora a frase “Em horário de verão”.



Esta tela permite agendar o horário de verão. Possui dois grupos de controles deslizantes: "Data início" e "Data fim". Cada grupo contém três controles deslizantes para dia, mês e ano. No exemplo, a data de início é 15/10/2017 e a data de fim é 18/2/2018. Há dois botões: "Agendar" e "Cancelar agendamento". Na base da tela, há uma barra de navegação com ícones de voltar, home e avançar.

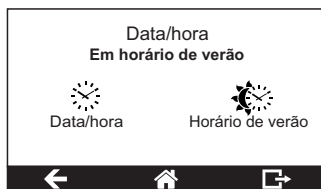

Esta tela mostra o status do horário de verão. No topo, está escrito "Data/hora Em horário de verão". Abaixo, há dois ícones: um relógio rotativo rotulado "Data/hora" e um relógio rotativo com um sol rotulado "Horário de verão". Na base da tela, há uma barra de navegação com ícones de voltar, home e avançar.



# 7. Registo de Ponto

## 7.1 Ponto com senha

Toque no centro da tela para abrir o teclado numérico.

Digite uma senha cadastrada, toque em “PONTO” e confirme o funcionário para registrar o ponto. Retire o comprovante impresso após o registro.

Para cancelar uma senha digitada errada toque em “LIMPAR”.

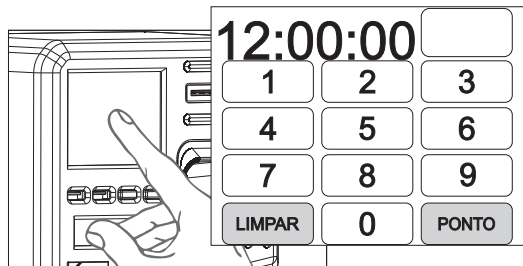

## 7.2 Ponto com Cartão Óptico

(Somente em modelos com leitor óptico)

Insira um cartão cadastrado no leitor até o fim para registrar o ponto (conforme figura ao lado). O cartão possui lado, sendo os furos para dentro do leitor e o número para cima. Retire o cartão e o comprovante impresso após o registro.

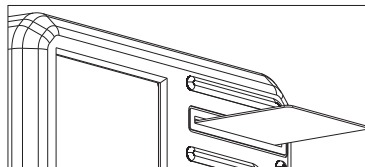

## 7.3 Ponto com Cartão de Proximidade

(Somente em modelos com leitor de cartão de proximidade)

Aproxime um cartão cadastrado sobre o leitor para registrar o ponto (conforme figura ao lado). Afaste o cartão e retire o comprovante impresso após o registro.

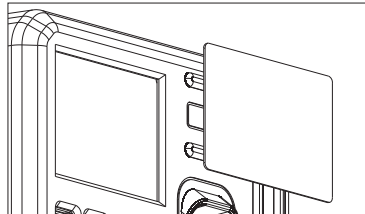

## 7.4 Ponto com Digital

(Somente em modelos com leitor biométrico)

Coloque um dedo com a digital cadastrada sobre o leitor biométrico para registrar o ponto (conforme figura ao lado). Aguarde a identificação do funcionário, retire o dedo e o comprovante impresso após o registro.

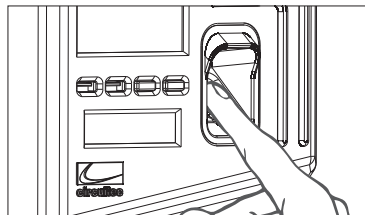

## 7.5 Retirando o Comprovante de Registro de Ponto

### Modelo com corte automático (guilhotina)

Após a impressão e o corte automático retire o comprovante.

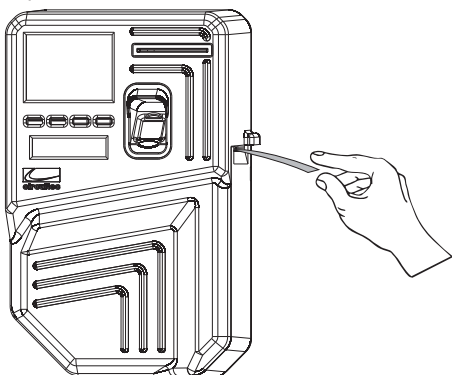

### Modelo com corte manual (serrilha)

Após a impressão puxe o papel para baixo junto a serrilha.

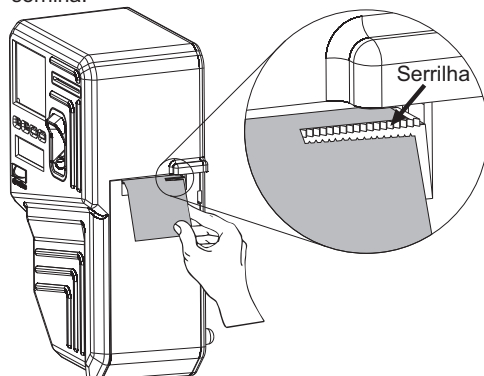

# 8. Conexão de Rede

## 8.1 Configuração de Rede padrão de fábrica

Interface	Parâmetro
Ethernet (com cabo)	Modo de endereçamento: IP estático (fixo) Endereço IP: <b>192.168.0.230</b> Máscara de sub-rede: 255.255.255.0 Gateway padrão: 0.0.0.0 DNS: 0.0.0.0
Wifi*	Modo de endereçamento: IP dinâmico (DHCP)

## 8.2 Restaurar padrão de fábrica

Acesse o menu:  → 

Toque em “Restaurar configurações” para restaurar as configurações de rede ao padrão de fábrica.

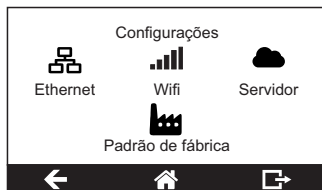

## 8.3 Configuração Ethernet (com cabo)

Acesse o menu:  → 

Selecione o modo de endereçamento, informe o endereço IP, Máscara de sub-rede, Gateway padrão e DNS, **de acordo com sua rede**.

Clique em “Salvar alterações” para confirmar.

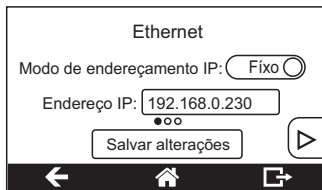

**DICA:** Altere o modo de endereçamento para DHCP quando conectado pelo cabo de rede. Permitindo assim que a rede seja configurada automaticamente.

## 8.4 Configuração Wifi

Acesse o menu:  → 

Toque em “Scan” para listar as redes sem fio disponíveis. Selecione uma rede e informe a senha de conexão.

Clique em “Salvar” para confirmar e conectar ao Roteador Wifi.

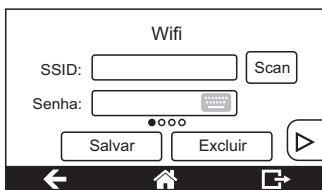

## 8.5 Conexão com o SGP

Acesse o menu:  →  , para configurar a conexão do PontoAll G3 com o SGP.

No campo Host informe o endereço IP do computador ou um *hostname* a ser resolvido por um servidor DNS. O nome do computador em uma rede local não é suportado. No campo Port informe a porta para conexão, sendo 12000 a porta padrão.

Clique em “Salvar alterações” para confirmar.

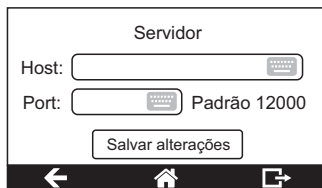

**DICA:** Consulte a configuração de Host e Port na aba “Ajuda” do SGP.

\*Wifi disponível somente nos modelos com a interface sem fio.

## 8.6 Status de rede

Conectado ao roteador Wifi\* Cabo de rede conectado

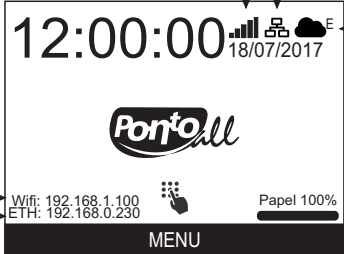

The screenshot shows the PontoAll G3 status screen. At the top, it displays the time 12:00:00 and the date 18/07/2017. Below this, there are icons for signal strength, Wi-Fi, and Ethernet. The Wi-Fi icon is labeled 'E' and the Ethernet icon is labeled 'W'. A callout box on the right explains that 'E' means connected via Ethernet and 'W' means connected via Wi-Fi. The screen also shows the network status: 'Status de conexão com o SGP: "E" conectado pela Ethernet "W" conectado pela Wifi\*'. At the bottom, it displays the IP addresses for the Wi-Fi and Ethernet interfaces, the battery level at 100%, and a 'MENU' button.

IP da interface Wifi\* → Wifi: 192.168.1.100  
IP da interface Ethernet → ETH: 192.168.0.230

Status de conexão com o SGP:  
"E" conectado pela Ethernet  
"W" conectado pela Wifi\*

**Cor da nuvem:**  
Branca - tentando conectar  
Laranja - conectando  
Azul - conectado

Papel 100%

MENU

## 9. Web Server

O PontoAll G3 possui um Web Server para alterar as configurações de rede, conexão com o SGP, alterar cadastro de empregador, gerenciar funcionários, ajustar data e hora e verificar os registros de ponto.

Através de um navegador de internet, digite na barra de endereços o endereço IP do equipamento e tecla ENTER. Será solicitado autenticação de usuário, através do CPF e senha cadastrados no equipamento.

**NOTA:** O Web Server está disponível somente através da interface Ethernet (com cabo).



Versão do firmware: 1.0

FULL-G-W

PontoAll G3

Principal

Configurações de Rede

Conexão com Servidor

Cadastro de Empregador

Cadastro de Funcionário

Ajuste de Data/hora

Registros de Ponto

### Informações do Equipamento

Modelo: PontoAll G3 - FULL-G-W  
Número de fabricação: 0000000000000004  
Versão do firmware: 1.0  
Versão do firmware da MRP: 1.0  
Bobina disponível: 100%  
Memória MT em uso: 0%  
Memória MRP em uso: 0%  
Local host name: pontoall2800004

Click no menu ao lado para ter acesso as informações, e em caso de dúvidas consulte a [documentação](#) on-line.

Para informações adicionais sobre os produtos Circuitec, por favor visite:

[www.circuitec.com.br](http://www.circuitec.com.br)

© CIRCUITEC - Todos os direitos Reservados - 2015

\*Wifi disponível somente nos modelos com a interface sem fio.

# Termo de Garantia

A Circuitec Indústria de Equipamentos Eletrônicos Ltda., concede aos adquirentes, garantia contra defeitos de fabricação de seu produto PontoAll G3 e Suporte Técnico ao Sistema de Gerenciamento de Ponto (SGP). Desde que observadas e respeitadas as disposições legais aplicáveis referentes ao equipamento e ao software, conforme orientações técnicas e seguindo o Manual de Usuário.

**1. PRAZO DE GARANTIA: 12 (doze) meses**, contados a partir da data da compra.

**2. DA GARANTIA:** Conserto ou substituição de peças defeituosas durante a vigência desta garantia se dará exclusivamente na sede da Circuitec na cidade de Blumenau/SC. O custo de transporte do produto considerado em garantia é de responsabilidade do adquirente.

**3. DO SUPORTE TÉCNICO:** atendimento gratuito de **3 (três) meses**, contados a partir da data da compra, através do número **(47) 3702-6301** ou através do e-mail **suporte@circuitec.com.br**.

**4. ABRANGÊNCIA:** A presente garantia abrange exclusivamente os defeitos decorrentes de fabricação e ao Suporte Técnico referente a dúvidas relacionadas a operação e uso do PontoAll G3 e ao software SGP.

**5. LIMITAÇÕES DA GARANTIA:** Itens que não se encontram abrangidos pela garantia:

- a) Decorrentes de mal-uso, esforço indevido ou uso em desconformidade, total ou parcial, com as características e finalidades do produto;
- b) O desgaste no acabamento, partes e/ou peças, ocorridos por uso intenso ou exposição a condições adversas e não previstas (intempérie, umidade, maresia, frio e calor intensos);
- c) Causados por ações da natureza, acidentes, quedas, sinistros, ataques de pragas ou agentes da natureza;
- d) Causados por oxidação ou corrosão devido à falta de limpeza ou manutenção com produtos inadequados;
- e) As peças, partes e componentes dos produtos que sofreram desgaste natural decorrente de seu uso regular;
- f) Causados pela negligência, imprudência ou imperícia na utilização do produto/serviço;
- g) Resultantes do transporte inadequado;
- h) Ligados a utilização de tensão elétrica imprópria, sujeita à flutuação excessiva.
- i) Descargas elétricas de qualquer origem;
- j) Rompimento de lacre.

**6. DISPOSIÇÕES GERAIS:** Constituem-se disposições gerais desta garantia:

- a) Caso seja constatado que não há defeito abrangido pela Garantia, o adquirente obriga-se a arcar com os custos de hora/homem de trabalho e reparos utilizados pela Circuitec para atender o acionamento da garantia.
- b) Ocorrerá a incontinente perda da Garantia o produto que seja, total ou parcialmente modificado, alterado, consertado por terceiros ou que tenham sido adicionados acessórios não vendidos e ou instalados pela Circuitec.
- c) O período de tempo necessário utilizado para a análise e solução do acionamento da garantia não dará ensejo a reclamações de qualquer ordem, especialmente ligadas a perda de faturamento, lucratividade, prejuízo ou dano de qualquer natureza.
- d) A Garantia somente poderá ser exercida no produto mediante a exibição e/ou acompanhamento da nota fiscal original.



Circuitec Indústria de Equipamentos Eletrônicos Ltda.

CNPJ: 06.940.817/0001-26

Rua Gustavo Zimmermann, nº 2431, Itoupava Central, Blumenau/SC - CEP: 89.062-101

Fone: (47) 3702-6300 e-mail: vendas@circuitec.com.br